



MAZDA CX-3



*We verkennen de drukke stad en bochtige landwegen.*

*Strak door de bocht, met een glimlach op je gezicht.*

*Ramen open, de radio hard, bestemming onbekend.*

*Altijd vooruit, met ons hoofd in de wind.*

*Ik ben de belichaming van Jinba Ittai.*

*Jij, het kloppend hart achter het stuur.*

*Wij zijn voorbestemd om samen te zijn,*

*als paard en ruiter,*

*auto en bestuurder als één.*

*Samen zijn we sterker.*

*We hebben een band die niet in woorden is uit te drukken.*

*We rijden nooit alleen.*

*We rijden samen.*

*DRIVE TOGETHER*



MAZDA CX-3 GT-M IN SOUL RED CRYSTAL METALLIC





## MAAK DE BESTUURDER IN U WAKKER

Schoonheid kun je niet alleen zien, maar ook voelen.

De Mazda CX-3 is een feest voor alle zintuigen.

Neem plaats achter het stuur en ervaar zelf het unieke gevoel

van eenheid dat wij Jinba Ittai noemen. De Mazda CX-3 is ontworpen met focus op de bestuurder en maakt een diepe indruk.

Met zijn unieke Kodo-design en Skyactiv Technology ademt de CX-3 vakmanschap in elk detail. Autorijden is nog nooit zo leuk geweest.



Download  
DRIVE TOGETHER APP



Scan Pagina's  
MET BOVENSTAAND ICOON



Ontdek  
DIGITALE CONTENT

In de nieuwe Drive Together-app van Mazda ontdekt u alles over de nieuwste functies die auto rijden nóg leuker maken. U kunt onze Drive Together-app downloaden in de App Store of Google Play. In deze brochure staat op meerdere plaatsen een pictogram van een mobiele telefoon, scan deze pictogrammen met de Drive Together-app en ontdek extra informatie.





DESIGN

## ONS WERK IN UW HANDEN

Het bekroonde Kodo - Soul of Motion design geeft de CX-3 het uiterlijk van een krachtige, maar toch verfijnde en compacte crossover die echt opvalt. Door de vloeiende lijnen straalt het exterieur van de nieuwe CX-3 één en al dynamiek uit. De grille met de prominent vormgegeven omlijsting en de sierstrip aan de zijkant die naar de voorkant doorloopt, geeft de auto een zelfverzekerde look. Het uiterlijk van de CX-3 wordt verder benadrukt door Takumi-Nuri, Mazda's hoogwaardige laktechnologie, waardoor het Kodo design volledig tot zijn recht komt en elke lijn wordt geaccentueerd. Takumi-Nuri zorgt voor een balans tussen diepte en glans die doet denken aan een concept car waarop de kleur met de hand is aangebracht. Deze laktechniek geeft bijzondere levendigheid en diepte aan de kenmerkende Mazda kleuren Soul Red Crystal Metallic en Machine Gray Metallic.







MAZDA CX-3 SKYACTIV-G 150 4WD GT-M IN SOUL RED CRYSTAL METALLIC

## RIJDEN ZOALS RIJDEN BEDOELD IS

Naast het mooie design aan de buitenkant van de Mazda CX-3 hebben de designers van Mazda ook het interieur verder verfijnd. Het interieur waarin de inzittenden centraal staan, ademt verfijning tot in de kleinste details: van de nieuwe middenarmsteun, de meer ergonomische plek voor de HMI-Commander op de middenconsole en de nieuw ontworpen deurgrepen, tot de perfect vervaardigde stoel- en deurbekleding en de nieuw vormgegeven omlijsting van de ventilatieroosters. Overal in het interieur van de Mazda CX-3 gaat het over luxe en comfort en dat merkt u direct zodra u instapt.



BESTUURDER EN PASSAGIERS STAAN CENTRAAL IN HET INTERIEUR



LED-KOPLAMPEN



18-INCH LICHTMETALEN VELGEN





PURE WHITE LEDEREN INTERIEUR, OPTIONEEL OP GT-M



VERFIJNDE DETAILS



AUTOMATISCHE AIRCONDITIONING



LED-ACHTERLICHTEN

TECHNOLOGY





## VOLLEDIG IN CONTROLE

De band tussen u en uw Mazda CX-3 verbindt u met de weg en de rest van de wereld. Slimme technologie zorgt ervoor dat elke reis in uw Mazda CX-3 zo interactief is als u zelf wilt. Geniet van hoogwaardige en zuivere DAB+ radio. Sluit uw mobiele telefoon aan om handsfree te bellen of gebruik uw mobiele apparaat om te luisteren naar uw eigen muziek via Bluetooth®. U navigeert veilig met de HMI Commander en het hooggeplaatste 7-inch kleurendisplay. Daarbij zorgt het Active Driving Display ervoor dat u zich op de weg kunt blijven concentreren.



### Active Driving Display in kleur

Het Active Driving Display (I.S.M. navigatie) geeft u als bestuurder essentiële rij-informatie, waaronder de snelheid en navigatie-aanwijzingen. Deze geavanceerde technologie herkent verkeersborden en is in uw natuurlijke zichtlijn geplaatst, waardoor u zich volledig op de weg kunt blijven concentreren.

\*GT-M uitvoering



### BOSE® premium audiosysteem

Bij een sublieme rijervaring hoort ook een subliem geluid, daarom beschikt de Mazda CX-3\* over een hoogwaardig Bose® audiosysteem met zeven speakers, dat garant staat voor een heldere en gedetailleerde surround sound ervaring.

\*GT-M uitvoering



### Lederen pookknop

Het luxe gevoel van soepel leder in de palm van uw hand. Dat maakt de band tussen u en de Mazda CX-3 nog sterker.

\*Vanaf TS uitrusting



### HMI Commander

De HMI Commander is binnen handbereik geplaatst tussen de bestuurder en de bijrijder en maakt intuïtieve bediening van MZD Connect mogelijk. Met de aparte geplaatste volumeknop kunt u eenvoudig het geluid regelen, zodat u zich volledig op de rit kunt concentreren.

\*Vanaf TS uitrusting



## SKYACTIV TECHNOLOGY

Mazda's Skyactiv Technology zorgt voor de meest natuurlijke, intuïtieve interactie tussen auto en bestuurder. De belangrijkste technologieën van het Skyactiv-pakket staan garant voor verbeterde prestaties. Hieronder vallen zowel onze vertrouwde Skyactiv-motoren, maar ook G-Vectoring Control, het eerste systeem ter wereld dat het motorkoppel regelt op basis van de stuurinput en hierdoor zorgt voor een betere wegligging en comfortabeler weggedrag. Maar ook de i-Activ AWD, dat met 27 afzonderlijke sensoren voor een optimale koppelverdeling en voertuigcontrole zorgt. Dit alles zorgt voor sportievere prestaties, een verbeterde besturing en fantastisch rijcomfort.



**Een nieuwe benchmark voor prestaties**  
Bij de ontwikkeling van Skyactiv Technology hebben we ervoor gezorgd dat de balans tussen krachtig en zuinig behouden blijft.



**Meer kracht naar de wielen**  
Dankzij het grotere lock-upbereik van meer dan 80% voelt de Skyactiv-Drive automaat even responsief als een handgeschakelde versnellingsbak.



**Scherp rijgedrag**  
Geoptimaliseerde wielophanging en stuurinrichting geven u verfijnd contact met de weg.

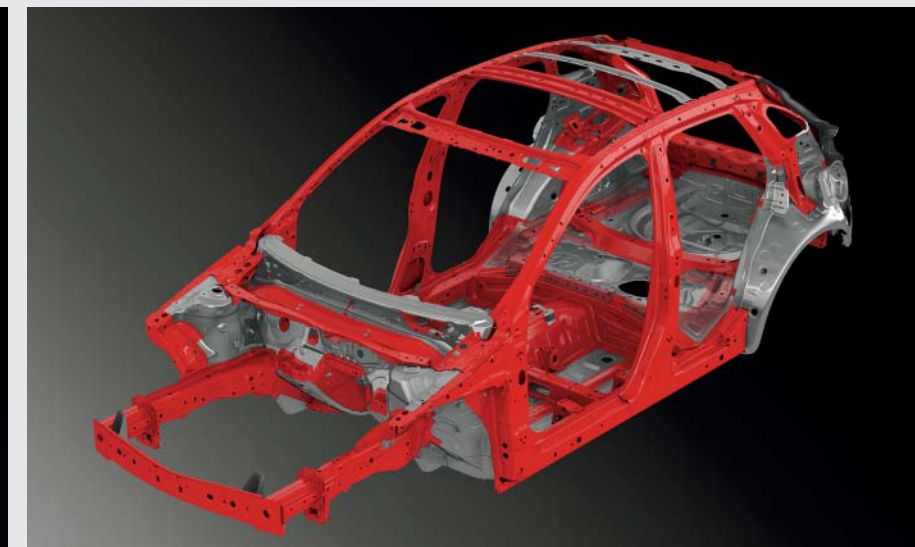

**Een stevige basis**  
Door hoogsterkte staal te gebruiken is de Skyactiv-Body van de CX-3 zowel sterk als licht.



## ALLES DRAAIT OM DE BESTUURDER

Elk onderdeel van de Mazda CX-3 ademt vakmanschap van het hoogste niveau. Maar niet alleen het uiterlijk is fraai. Voor onbezorgd rijplezier is de CX-3 uitgerust met slimme veiligheidsfuncties die we i-Activsense noemen. Het is een verzameling functies die door middel van sensoren en camera's voortdurend de omgeving in de gaten houdt en voor optimale veiligheid zorgt. U blijft volledig in controle en kunt optimaal van elke kilometer genieten.





## ONDER CONTROLE

De Mazda CX-3 zit vol aangename verrassingen. Naast een elegant uiterlijk en sportieve prestaties biedt de CX-3 u ook ruim voldoende veiligheid.

Onze i-Activsense veiligheidssystemen werken namelijk optimaal samen zodat u altijd precies weet wat er om u heen gebeurt en extra tijd heeft om te reageren. De CX-3 is van top tot teen uitgerust met veiligheidssystemen zodat u zorgeloos kunt genieten van het rijden.

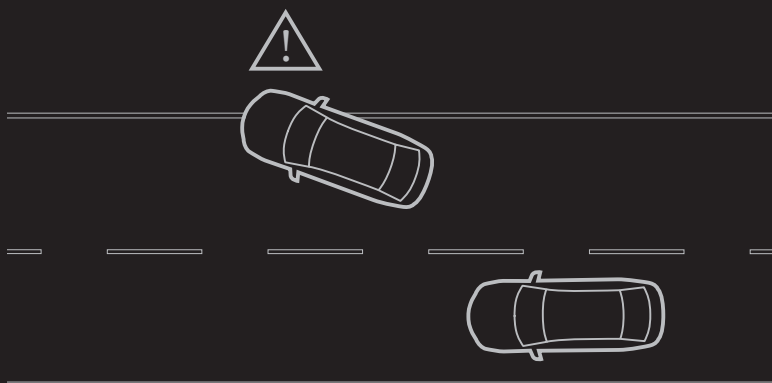

### Lane Departure Warning\*

Dit systeem detecteert de markering op het wegdek en waarschuwt u onmiddellijk wanneer u onbedoeld de rijstrook verlaat. Een camera aan de voorkant berekent de positie van de auto ten opzichte van de rijstrookmarkeringen. Als het systeem merkt dat de auto de rijstrook dreigt te verlaten zonder dat de richtingaanwijzer is ingeschakeld, hoort u een geluidssignaal.

\*Vanaf TS+ uitrusting

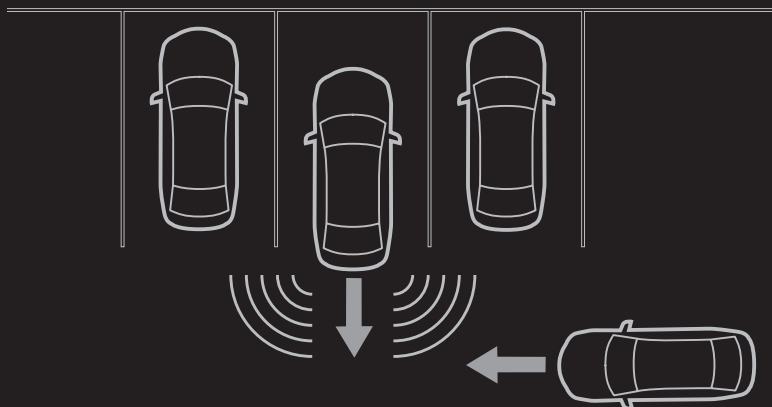

### Rear Cross Traffic Alert\*

RCTA waarschuwt u voor naderende voertuigen aan weerskanten van de auto als u achteruit een parkeerplaats verlaat. Radarsystemen aan de achterkant van de auto detecteren voertuigen die een aanrijding zouden kunnen veroorzaken. Op de buitenspiegel begint een waarschuwingslampje te knipperen en er klinkt een alarmsignaal. Het alarm stopt zodra de weg vrij is en u veilig achteruit kunt rijden.

\*Vanaf TS+ uitrusting

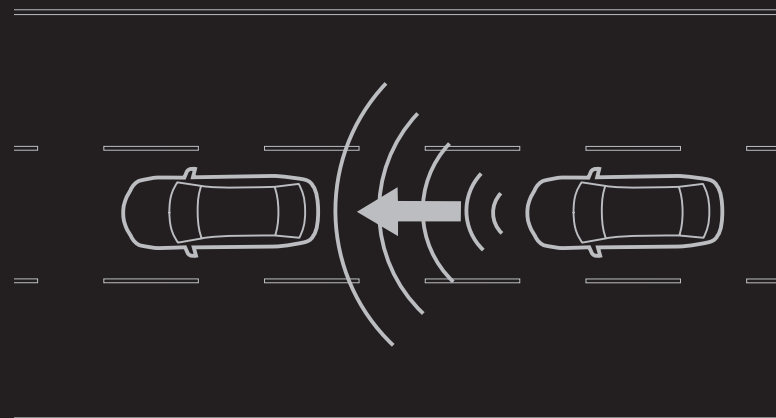

### Mazda Radar Cruise Control\*

Mazda Radar Cruise Control maakt gebruik van een radarsensor in de millimeterband die de snelheid en afstand tot voorliggers bepaalt. Het systeem bewaart een veilige afstand tot de auto vóór u, waardoor lange ritten op de snelweg minder vermoeiend worden. De Stop & Go-functie is beschikbaar op de automaat waardoor de auto volledig tot stilstand kan komen bij opstoppingen in het verkeer en weer de ingestelde snelheid oppakt zodra het verkeer dat toelaat.

\*GT-M uitvoering, Stop & Go functie enkel in combinatie met automatische transmissie

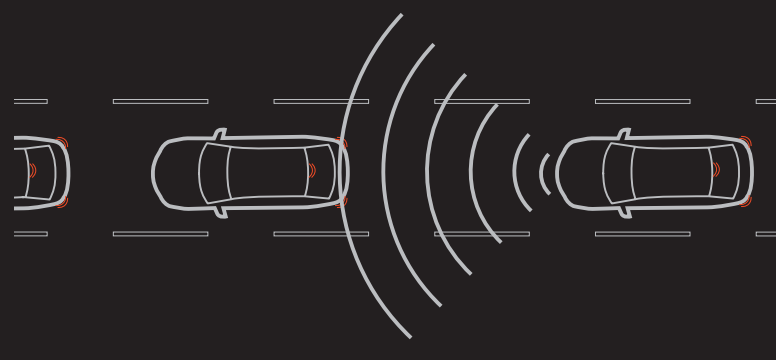

### Smart City Brake Support\*

Ontspannen rijden in de stad, daarvoor is Smart City Brake Support bedoeld. Het systeem controleert de afstand en snelheid ten opzichte van de voorligger en zal bij snelheden tot ongeveer 30 km/uur automatisch remmen als een aanrijding dreigt. SCBS Reverse (SCBS R) dat automatisch de remmen activeert en de rijnsnelheid verlaagt om de schade van aanrijdingen tijdens het achteruit rijden te beperken. SCBS Reverse werkt tussen de 2 en 8 km/uur.

\*Smart City Brake Support Front vanaf TS uitrusting, Smart City Brake Support Rear vanaf GT-M uitrusting

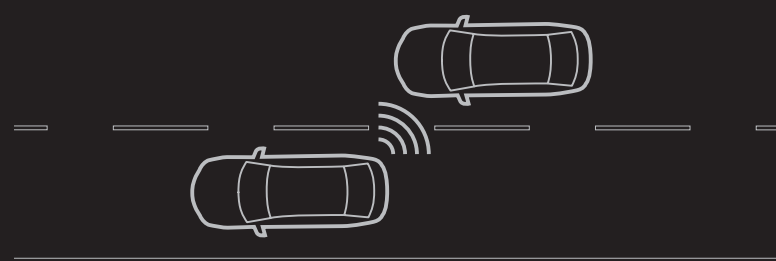

### Blind Spot Monitoring\*

Blind Spot Monitoring detecteert voertuigen die van achteren of opzij naderen zodat u veilig van rijstrook kunt wisselen. Zodra een voertuig in de detectiezone rijdt, klinkt automatisch een geluidssignaal en verschijnt een pictogram op de betreffende buitenspiegel.

\*Vanaf TS+ uitrusting





UITRUSTING



S

#### STANDAARD UITRUSTING:

- 16-inch stalen velgen
- Halogeen koplampen met dagrijverlichting
- Elektrisch verstelbare buitenspiegels in carrosseriekleur met geïntegreerde knipperlichten
- Remhulp, tractie- en stabiliteitsystemen (EBD, EBA, DSC en TCS)
- Airbags bestuurder en bijrijder, zij- en gordijnairbags (totaal 6)
- G-Vectoring Control
- Bandenspanningscontrolesysteem
- Hill Launch Assist (HLA)
- Middenarmsteun voor met opbergruimte
- Bestuurdersstoel en stuurwiel in hoogte en diepte verstelbaar
- Elektrisch bedienbare ramen voor/achter
- Stuurwielbediening audio en boordcomputer
- Achterbank in twee delen neerklapbaar (60:40)
- Handbediende airconditioning
- 12V aansluiting
- Tonneaucover en flexibele laadvloer
- Interieurbekleding: zwart stof (S)
- Noodstopsignalering (ESS)
- Start-/stopknop
- Boordcomputer met verbruiksmonitor en schakelindicator
- Centrale deurvergrendeling
- Elektrisch bediende parkeerrem
- Radio/MP3-speler met AUX- en USB-aansluiting en 4 speakers
- i-Stop-Technologie, start- / stopsysteem
- ISOFIX-bevestigingspunten voor kinderzitjes achterin



Interieurimpressie van de S uitrusting



Handbediende airconditioning

Voor een optimaal klimaat in uw CX-3.



Stuurwielbediening

Zowel de radio als de boordcomputer zijn gemakkelijk te bedienen via de stuurwielbediening.



## TS / TS+

### UITRUSTING TS:

- 16-inch lichtmetalen velgen
- A-, B-, C- stijl in piano zwart
- Verwarmde en elektrisch inklapbare buitenspiegels
- Passagiersstoel in hoogte verstelbaar
- Middenarmsteun achter met bekerhouders
- Climate Control, automatische airconditioning
- Interieurbekleding: zwart stof (TS)
- 7-inch LCD kleuren touchscreen
- MZD Connect, multimedia- en smartphoneconnectiviteit
- HMI Commander voor bediening van MZD Connect

- Lederen stuurwiel en versnellingspookknop
- Drive Mode Selection (enkel op benzine automaat)
- Advanced Smart City Brake Support Front inclusief voetgangerherkenning (AEB)
- Cruise Control & Speed Limiter met stuurwielbediening
- Automatisch dimmende binnenspiegel
- Extra USB-poort, Bluetooth®, spraakbesturing en CD-speler
- Twee extra speakers (totaal zes)

### EXTRA UITRUSTING TS+:

- Parkeersensoren achter
- Stoelverwarming voor met drie standen
- Lane Departure Warning
- Privacy glass, zijruiten en achterraut
- DAB+: Digitale Radio+ ontvanger
- Licht- en regensensor
- Automatisch inklapbare buitenspiegels
- Blind Spot Monitoring met Rear Cross Traffic Alert
- LED-koplampen en -achterlichten
- LED-mistlampen
- LED-dagrijverlichting



Interieurimpressie van de TS / TS+ uitrusting



HMI Commander

De HMI Commander is binnen handbereik geplaatst tussen de bestuurder en de bijrijder en maakt een intuïtieve bediening van het infotainment- en connectiviteitssysteem mogelijk. Met de aparte geplaatste volumeknop kunt u eenvoudig het geluid regelen, zodat u zich volledig op de rit kunt concentreren.



MZD Connect met 7-inch kleuren touchscreen

Geniet van muziek via de radio of sluit uw smartphone aan via Bluetooth® om naar uw eigen favoriete muziek te luisteren of te telefoneren. De navigatie (optioneel) navigeert u naar de ingestelde bestemming door middel van instructies op het scherm en via de speakers.



## GT-M

### STANDAARD UITRUSTING:

- Mazda Radar Cruise Control (MRCC): houdt ingestelde snelheid aan en bewaart gewenste afstand tot de voorligger
- Bose® premium-audiosysteem met 7 speakers
- 18-inch lichtmetalen velgen
- Adaptieve LED-koplampen
- Chromen sierstrip zijkant
- Kunstleder interieur, zwart
- Schakelknoppen (enkel automaat)
- Achteruitrijcamera
- Parkeersensoren voor

- Smart Keyless Entry
- Active Driving Display (ADD): kleuren head-up display met de belangrijkste rij-informatie
- Traffic Sign Recognition (TSR): verkeersbordherkenning
- Geïntegreerd navigatiesysteem
- Verwarmbaar stuurwiel
- Smart City Brake Support F/R: activeert remmen in noodsituatie voor- en achteruitrijden
- Driver Attention Alert (DAA)
- i-Eloop (enkel op Skyactiv-G 150)

### Opties:

- Lederen interieur Pure White, inclusief elektrisch verstelbare bestuurdersstoel met geheugenfunctie
- Lederen interieur Zwart, inclusief elektrisch verstelbare bestuurdersstoel met geheugenfunctie



Interieur impressie van GT-M uitrusting



Active Driving Display in kleur met verkeersbordherkenning

Active Driving Display houdt u op de hoogte van belangrijke realtime informatie, zoals de rijsnelheid, navigatie-instructies per afslag en de belangrijkste veiligheids waarschuwingen. De verkeersbordherkenning herkent daarnaast de belangrijkste verkeersborden en informeert u hierover in het display.



Achteruitrijcamera

Met de achteruitrijcamera kunt u precies zien via het MZD-Connect scherm waar u heen gaat tijdens het achteruit rijden.





BEKLEDING

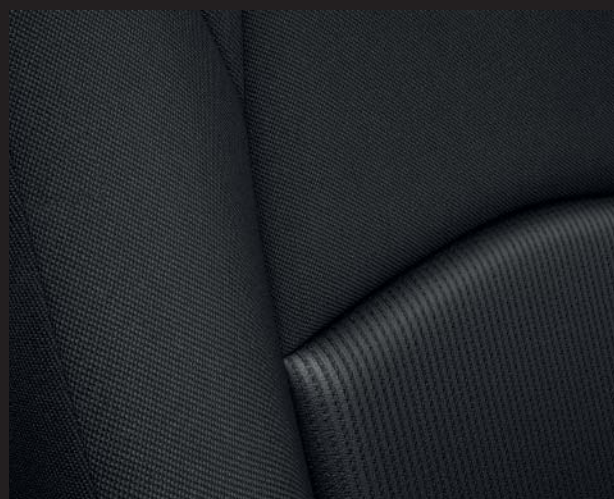

STOF, ZWART (S)

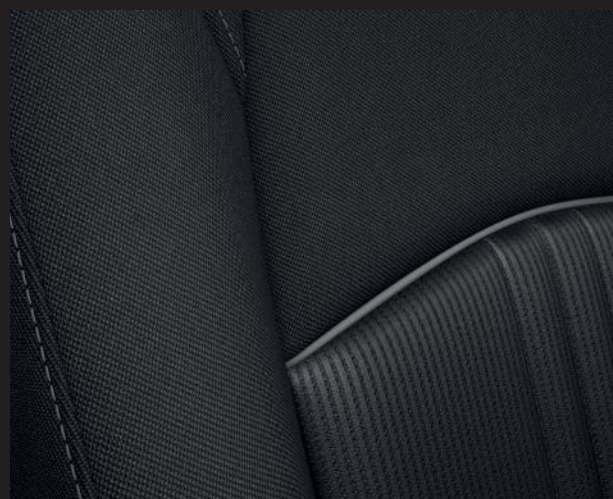

STOF, ZWART (TS, TS+)



KUNSTLEDER, ZWART (GT-M)



LEDER, ZWART (OPTIONEEL OP GT-M)



LEDER, PURE WHITE (OPTIONEEL OP GT-M)

VELGEN



16-INCH  
STALEN VELGEN  
WIELCOVER IN SILVER



16-INCH  
LICHTMETALEN VELGEN  
SILVER



18-INCH  
LICHTMETALEN VELGEN  
GUN METAL



16-INCH  
LICHTMETALEN VELGEN  
DARK GUNMETAL (DEALEROPTIE)



18-INCH  
LICHTMETALEN VELGEN  
DIAMOND CUT (DEALEROPTIE)



DEALEROPTIES



DIVERSE VLOERMATTEN



AUDIO-UPGRADE KIT ALPINE



DAKSPOILER



ALUMINIUM PEDALENSET



LED-INTERIEURVERLICHTING



VERLICHTE DORPELLIJSTEN



BUITENSPIEGELS IN ZWART



DEALEROPTIES



KOFFERBAKBEKLEDING



SPATLAPPEN



DAKKOFFER



AFNEEMBARE TREKHAAK



BESCHERMFOLIE VOOR DORPELS



ACHTERUITRIJCAMERA



DAKDRAGER



# KLEUREN

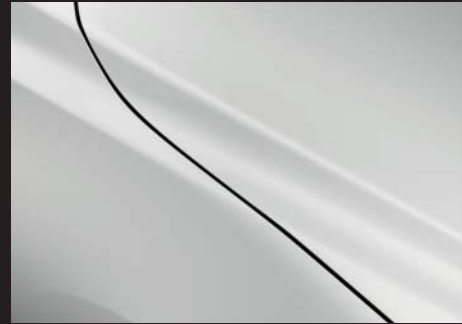

ARCTIC WHITE SOLID



SNOWFLAKE WHITE PEARL



CERAMIC METALLIC



TITANIUM FLASH MICA



ETERNAL BLUE MICA



DEEP CRYSTAL BLUE MICA



JET BLACK MICA



MACHINE GRAY METALLIC



SOUL RED CRYSTAL METALLIC

Uitvoering	Exterieurkleur								
	Arctic White Solid (A4D)	Snowflake White Pearl (25D)	Ceramic Metallic (47A)	Titanium Flash Mica (42S)	Eternal Blue (45B)	Deep Crystal Blue Mica (42M)	Jet Black Mica (41W)	Machine Gray Metallic (46G)	Soul Red Crystal Metallic (46V)
Zwart, stof (S)	●	○	○	○	○	○	○	○	○
Zwart, stof (TS & TS+)	●	○	○	○	○	○	○	○	○
Zwart, Kunstleder (GT-M)	●	○	○	○	○	○	○	○	○
Zwart, leder (optie GT-M)	●	○	○	○	○	○	○	○	○
White, leder (optie GT-M)	●	○	○	○	○	○	○	○	○

● = Lak Arctic White (A4D) is standaard (zonder meerprijs). Alle andere exterieurkleuren zijn optioneel tegen een meerprijs.  
○ = tegen meerprijs





## SPECIFICATIES

Beschikbare uitvoeringen	Skyactiv-G 120 2WD 6MT (Benzine)	Skyactiv-G 120 2WD 6AT (Benzine)	Skyactiv-G 150 4WD 6MT (Benzine)	Skyactiv-G 150 4WD 6AT (Benzine)	Skyactiv-D 115 2WD 6MT (Diesel)	Skyactiv-D 115 2WD 6AT (Diesel)
S	●	–	–	–	–	–
TS, TS+	●	●	–	–	–	–
GT-M	●	●	●	●	●	●

● = Leverbaar; – = Niet leverbaar.

Motortype						
Cilinderinhoud (cc)	1.998	1.998	1.998	1.998	1.759	1.759
Boring x slag (mm)	83,5 x 91,2	83,5 x 91,2	83,5 x 91,2	83,5 x 91,2	79,0 x 89,7	79,0 x 89,7
Kleppen per cilinder	4	4	4	4	4	4
Maximaal vermogen [kW (pk) / t.p.m.]	89 (121) / 6.000	89 (121) / 6.000	110 (150) / 6.000	110 (150) / 6.000	85 (115) / 4.000	85 (115) / 4.000
Maximaal koppel (Nm / t.p.m.)	206 / 2.800	206 / 2.800	206 / 2.800	206 / 2.800	270 / 1.600-2.600	270 / 1.600-2.600
Compressieverhouding	14:1	14:1	14:1	14:1	14,8:1	14,8:1
Aandrijving	voorwielaandrijving	voorwielaandrijving	vierwielaandrijving	vierwielaandrijving	voorwielaandrijving	voorwielaandrijving
I-Stop	●	●	●	●	●	●
I-Loop	–	–	●	●	–	–

Stuursysteem						
Stuurinrichting		Rondsel-en-tandheugel				
Draaicirkel (muur tot muur) (m)	11,38	11,38	11,38	11,38	11,38	11,38

Transmissie						
Type	Handgeschakelde zesversnellingsbak	Automatische zesversnellingsbak	Handgeschakelde zesversnellingsbak	Automatische zesversnellingsbak	Handgeschakelde zesversnellingsbak	Automatische zesversnellingsbak
Overbrengingsverhoudingen:	1 <sup>e</sup>	3,552	3,552	3,552	3,700	3,552
	2 <sup>e</sup>	1,947	2,022	1,947	2,022	1,947
	3 <sup>e</sup>	1,300	1,452	1,300	1,452	1,300
	4 <sup>e</sup>	1,029	1,000	1,029	0,916	1,000
	5 <sup>e</sup>	0,837	0,708	0,837	0,708	0,717
	6 <sup>e</sup>	0,680	0,599	0,680	0,599	0,599
	Achteruit	3,385	3,893	3,385	3,893	3,893
Eindoverbrenging		4,105	4,325	4,388	4,325	4,056

Prestaties en verbruik						
Vijfdeurs						
Acceleratie (0-100 km / uur in sec.)	9,0	9,9	8,8	9,7	9,9	11,0
Topsnelheid (km / uur)	192	187	200	195	184	183
Brandstofverbruik <sup>(1)</sup> (l / 100 km):						
	In de stad	7,5	7,2	8,5	7,7	4,8
	Buiten de stad	5,4	5,5	6,1	6,1	4,1
	Gecombineerd	6,2	6,1	7,0	6,7	4,4
CO <sub>2</sub> -uitstoot <sup>(1)</sup> (g / km)	141	140	160	152	114	129
EU-emissieklasse	Euro Stage6d Temp	Euro Stage6d Temp	Euro Stage6d Temp	Euro Stage6d Temp	Euro Stage6d Temp	Euro Stage6d Temp
Aanbevolen brandstof	Ongelood 95 RON	Ongelood 95 RON	Ongelood 95 RON	Ongelood 95 RON	Diesel (51 cetaan)	Diesel (51 cetaan)
Inhoud brandstoftank (liter)	48	48	44	44	48	48

<sup>(1)</sup> Voertuigen worden goedgekeurd volgens de nieuwe goedkeuringsprocedure WLTP (Verordening (EU) 1151/2017; Verordening (EG) 715/2007). Ter vergelijking worden NEDC-waarden als referentiewaarden gebruikt. Deze zijn vastgesteld overeenkomstig uitvoeringsverordening (EU) 1153/2017.

Afmetingen en gewichten	Skyactiv-G 120 2WD 6MT (Benzine)	Skyactiv-G 120 2WD 6AT (Benzine)	Skyactiv-G 150 4WD 6MT (Benzine)	Skyactiv-G 150 4WD 6AT (Benzine)	Skyactiv-D 115 2WD 6MT (Diesel)	Skyactiv-D 115 2WD 6AT (Diesel)
Totale lengte / breedte / breedte excl. spiegels / hoogte (mm)	4.275 / 2.049 / 1.765 / 1.535					
Bodemspeling (mm) tussen de assen (belast / onbelast)	155 / 160	155 / 160	155 / 160	155 / 160	155 / 160	155 / 160
Spoorbreedte (mm):	Voor	1.525	1.525	1.525	1.525	1.525
	Achter	1.520	1.520	1.520	1.520	1.520
Wielbasis (mm)	2.570	2.570	2.570	2.570	2.570	2.570
Hoofdruimte / beenruimte / schouderuimte voor (mm)	976 / 1.058 / 1.360					
Hoofdruimte / beenruimte / schouderuimte achter (mm)	944 / 888 / 1.281					
Laadruimte volgens VDA (l):	Bij 5-zitsconfiguratie (tot bagageschermb tot dak met achterbank neergeklapt	350* / 287 (met Bose®)	350* / 287 (met Bose®)	350* / 287 (met Bose®)	350* / 287 (met Bose®)	350* / 287 (met Bose®)
Massa in rijklare toestand (kg)**	1.259	1.288	1.335	1.367	1.318	1.336
Massa ledig voertuig (kg)***	1.159	1.188	1.235	1.267	1.218	1.236
Max. toelaatbaar voertuiggewicht (kg):	Totaal	1.692	1.727	1.773	1.808	1.755
	Voor / achter	878 / 814	918 / 809	909 / 864	942 / 866	947 / 808
Maximaal gewicht aanhanger (kg):	Geremd (12% helling)	1.200	1.200	1.200	1.200	1.200
	Ongeremd (12% helling)	625	640	665	680	655
Maximale daklast (kg)	50	50	50	50	50	50

\* Inclusief ruimte onder laadvloer.

\*\* Massa van het voertuig in bedrijfsklare (en onbeladen) toestand voorzien van de standaarduitrusting, incl. koelvloeistof, smeermiddelen, brandstof (90 % gevuld), reservewiel en gereedschap (indien van toepassing) en de bestuurder.

\*\*\* Massa ledig voertuig is het gewicht van het voertuig zonder passagiers of lading. Massa ledig voertuig wordt onder meer toegepast voor het vaststellen van de motorrijtuigenbelasting en de verzekeringspremie.

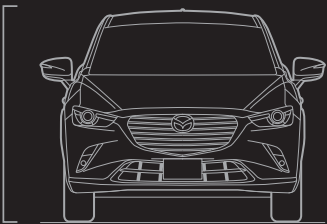
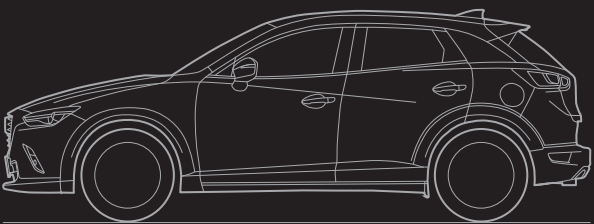
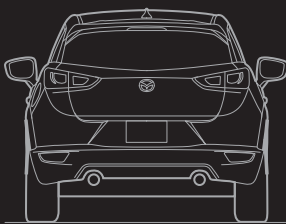
1.535 mm			
	1.525 mm	2.570 mm	1.520 mm
	1.765 mm	4.275 mm	

<sup>[1]</sup> Voertuigen worden goedgekeurd volgens de nieuwe goedkeuringsprocedure WLTP (Verordening (EU) 1151/2017; Verordening (EG) 715/2007). Ter vergelijking worden NEDC-waarden als referentiewaarden gebruikt. Deze zijn vastgesteld overeenkomstig uitvoeringsverordening (EU) 1153/2017.



## SPECIFICATIES

Veiligheid en beveiliging	S	TS	TS+	GT-M
Skyactiv carrosserie met 'triple H' kooi ter bescherming van de inzittenden tegen de kracht van een aanrijding	●	●	●	●
Supplementary Restraint System (SRS) – Centrale regeleenheid en botsensoren, gordelspanners voor, spankrachtbegrenzers en airbagsysteem	●	●	●	●
ABS met elektronische remkrachtverdeling (EBD) en noodremassistentie (EBA)	●	●	●	●
Dynamic Stability Control (DSC) met Traction Control System (TCS)	●	●	●	●
Noodstopsignalering (ESS)	●	●	●	●
Dubbele airbags voor	●	●	●	●
(Zij- en) gordijnairbags voor en achter	●	●	●	●
Schakelaar airbag passagier voorin	●	●	●	●
Hill Launch Assist (HLA)	●	●	●	●
Blind Spot Monitoring (BSM) met Rear Cross Traffic Alert (RCTA)	–	–	●	●
Adaptive High Beam Control (ALH)	–	–	–	●
Lane Departure Warning System (LDW)	–	–	●	●
Traffic Sign Recognition (TSR)	–	–	–	●
Driver Attention Alert (DAA)	–	–	–	●
Smart Brake Support (onderdeel van Mazda Radar Cruise Control)	–	–	–	●
Smart City Brake Support	Voor	–	●	–
	Voor en Achter	–	–	●
Bandenspanningswaarschuwingssysteem	●	●	●	●
Veiligheidsgordels:	Voor, twee driepuntsgordels (ELR) met gordelspanners	●	●	●
	Achter, drie driepuntsgordels (ELR)	●	●	●
	Waarschuwinglampje en- geluidssignaal vergeten veiligheidsgordel vóór	●	●	●
ISOFIX- bevestigingspunten voor kinderzitjes achterin (buitenste zitplaatsen)	●	●	●	●
Elektronische wegrijbeveiliging	●	●	●	●
Parkeersensoren	Achter	–	●	–
	Voor en Achter	–	–	●
Achteruitrijcamera	–	–	–	●
Alarmsysteem	OA	OA	OA	OA
Speed limiter	–	●	●	●
Cruise Control	Cruise Control	–	●	–
	Radar Cruise Control	–	–	●
	Radar Cruise Control met Stop & Go functie (enkel bij automaat)	–	–	●
	Stuurwiel bediening	–	●	●
G-Vectoring Control	●	●	●	●

● = Standaard; ○ = Optie tegen meerprijs; – = Niet leverbaar; □ = Onderdeel van een optiepakket tegen meerprijs; OA = Optioneel accessoire tegen meerprijs.

Exterieur	S	TS	TS+	GT-M
Banden en velgen:	215/60 R16-banden op 16-inch stalen velgen	●	–	–
	215/60 R16-banden op 16-inch lichtmetalen velgen, Silver	OA	●	–
	215/50 R18-banden op 18-inch lichtmetalen velgen, Gun Metal	OA	OA	OA
Bumpers voor:	Carrosseriekleur	●	●	●
	Carrosseriekleur met chrome accenten	–	–	●
Bumpers achter:	Carrosseriekleur	●	●	●
Dakspoiler achter:	Achter, carrosseriekleur	●	●	●
Portiergrepen:	Carrosseriekleur	●	●	●
Buitenspiegels:	Carrosseriekleur met richtingaanwijzers	●	●	●
	Elektrisch instelbaar	●	●	●
	Verwarmd en elektrisch inklapbaar	–	●	–
	Verwarmd en automatisch inklapbaar	–	–	●
Zij-afwerking:	Zwart	●	●	–
	Zilverkleurige sierstrip	–	–	●
Afwerking A, B en C stijl	Afwerking in Zwart (mat)	●	–	–
	Afwerking in Piano zwart	–	●	●
Grille:	Afwerking in Zwart (mat)	●	–	–
	Afwerking in Zwart (glans)	–	●	●
Privacy glass:	Achter en zijruiten, zwart	–	–	●
Ruitenwissers:	Voor, regelbare snelheid met interval en elektrische sproeier	●	●	–
	Voor, automatisch, met regensensor (gekoppeld aan lichtsensoren)	–	–	●
	Ruitenwisser achter	●	●	●
Koplampen:	Halogeen koplampen met halogeen dagrijverlichting en handbediende hoogteregeling	●	●	–
	LED koplampen met LED dagrijverlichting en automatische hoogteregeling	–	–	●
Automatische verlichting	–	–	●	●
Mistlampen:	Voor (in LED)	–	–	●
	Achter	●	●	●
Derde remlicht, hoog gemonteerd	●	●	●	●
Combinatie verlichting achter:	Gloeilamp	●	●	–
	LED	–	–	●
Daklijst voor drager	●	●	●	●
Dakdragersysteem:	Dakdrager	OA	OA	OA
	Skidrager	OA	OA	OA
	Kleine uitvoering voor max. vier ski's of twee snowboards	OA	OA	OA
	Grote uitvoering voor max. zes ski's of vier snowboards	OA	OA	OA
	Fietsendrager	OA	OA	OA
	Skibox	OA	OA	OA
Trekhaak:	Afneembaar	OA	OA	OA
	Trekhaakkabelset (leverbaar in 7-polige en 13-polige uitvoering)	OA	OA	OA

● = Standaard; ○ = Optie tegen meerprijs; – = Niet leverbaar; □ = Onderdeel van een optiepakket tegen meerprijs; OA = Optioneel accessoire tegen meerprijs.



# SPECIFICATIES

Comfort en gemak		S	TS	TS+	GT-M
Centrale portiervergrendeling met afstandbediening (2x)		●	●	●	●
Smart keyless entry	Voorportieren en kofferbak / achterportier	–	–	–	●
Start- / Stopknop		●	●	●	●
Stuurbekrachtiging:	Elektrisch	●	●	●	●
Elektrisch bediende ramen:	Voor en achter, met snel open- / dichtfunctie en timer voor bestuurder	●	●	●	●
Airconditioning:	Handbediend	●	–	–	–
	Climate Control, automatische airconditioning	–	●	●	●
Boordcomputer	met belangrijkste rij-informatie	●	●	●	●
Stuurwiel	in hoogte en diepte verstelbaar	●	●	●	●
	met bediening audio en boordcomputer	●	●	●	●
	met bediening cruise control	–	●	●	–
	met bediening radar cruise control	–	–	–	●
	met bediening telefoon (opnemen / ophangen)	–	●	●	●
	Verwarmbaar	–	–	–	●
Elektrisch Parkeerrem (EPB)		●	●	●	●
Binnenspiegel	Handbediende dag- en nachtstand	●	–	–	–
	Automatisch dimmend	–	●	●	●
Active Driving Display	projectie op scherm (in kleur)	–	–	–	●
	geheugenfunctie (icm bestuurdersstoel)	–	–	–	□
12 volt aansluiting		●	●	●	●
Vloermatten vóór en achter:	Rubberen vloermat met Mazda CX-3-logo	○A	○A	○A	○A
	Tapijtset 'Standard', zwart, met Mazda CX-3-logo	○A	○A	○A	○A
	Tapijtset 'Luxury', zwart, rood stiksel, met Mazda CX-3-logo	○A	○A	○A	○A
	Tapijtset 'Luxury', zwart, wit stiksel, met Mazda CX-3-logo	○A	○A	○A	○A
Zonnekleppen:	Voor, met afdekbare make-upspiegel	●	●	●	●
Zonnebrilhouder		–	●	●	●
Kofferbakbodem:	Flex board- 2 standen	●	●	●	–
Drive mode selection (enkel op benzine automaat)		–	●	●	●
Schakelknoppen achter het stuurwiel (enkel op automaat)		–	–	–	●

Interieur		S	TS	TS+	GT-M
Voorstoelen	Bestuurdersstoel in hoogte en diepte verstelbaar	●	●	●	●
	voorstoelen met verstelbare rugleuning	●	●	●	●
	In hoogte verstelbare passagiersstoel	–	●	●	●
	In hoogte verstelbare hoofdsteunen voor bestuurder en passagier	●	●	●	●
	Verwarmbare voorstoelen (in drie standen)	–	–	●	●
	Elektrische stoelverstelling (bestuurder) met geheugenfunctie	–	–	–	□
Stoelbekleding	Stof, zwart	●	–	–	–
	Stof, zwart met grijze bies en grijs stiksel	–	●	●	–
	Kunstleder, zwart met grijze bies en grijs stiksel (zitgedeelte in stof, zwart)	–	–	–	●
	Leder, zwart met grijze bies	–	–	–	□
	Leder, pure white met grijze bies	–	–	–	□
Achterbank:	40/60 neerklapbaar	●	●	●	●
	Drie in hoogte verstelbare hoofdsteunen	●	●	●	●
Middenarmsteun met opbergruimte		●	●	●	●
Middenarmsteun achter met twee bekerhouders		–	●	●	●
Stuurwiel:	Zwart, kunststof	●	–	–	–
	Met leder bekleed	–	●	●	●
Pedalen:	Aluminium	○A	○A	○A	○A
Voetsteun:	Zwart, kunststof	●	●	●	●
	Aluminium	○A	○A	○A	○A

Interieur		S	TS	TS+	GT-M
Pookknop:	Zwart, kunststof	●	–	–	–
	Met leder bekleed	–	●	●	●
Portierbekleding:	Stof, zwart	●	●	●	–
	Kunstleder, zwart	–	–	–	●
	Suede, grijs	–	–	–	□
Bekleding arMLEuning in voorportier:	Zwart	●	●	●	–
	Zwart, kunstleder met grijs stiksel	–	–	–	●
Bekleding arMLEuning in achterportier:	Zwart	●	●	●	–
	Zwart, kunstleder met grijs stiksel	–	–	–	●
Afwerking middenconsole	Zwart, kunststof	●	●	●	–
	Zwart, kunstleder met grijs stiksel	–	–	–	●
Dashboardpaneel	Zwart, kunststof met sierstrip in zilver	●	–	–	–
	Zwart, kunstleder met grijs stiksel	–	●	●	–
	Grijse, suede met grijs stiksel	–	–	–	□
Sierrand ventilatierooster:	Afwerking in zwart	●	–	–	–
	Afwerking in grijs	–	●	●	–
	Afwerking in zwart met sierring in chrome	–	–	–	●
	Afwerking in zwart met sierring in Soul Red	–	–	–	□
Portiergrepen:	In zilver met zilver sierelement	●	●	●	–
	In chrome met zilver sierelement	–	–	–	●
Bediening verwarming / airco / climate control*	Afwerking in zwart	–	–	–	–
	Afwerking in zilver	–	●	●	●
Handgrepen:	Voorin aan passagierszijde en twee achterin met jashaken	●	●	●	●
Multi-mediasysteem	Radio (AM/FM) met AUX- en USB aansluiting met vier speakers	–	–	–	–
	MZD Connect: audio- multimedia en smartphone-connectiviteitsysteem met 6 speakers, 7 inch touchscreen en te bediening via HMI Commander	●	●	●	●
	DAB+ radio	–	–	●	●
	Bose® premium audiosysteem met 7 speakers	–	–	–	●
	Spaakbesturing	–	●	●	●
	HMI Commander	–	●	●	●
	Geïntegreerd navigatiesysteem	–	○A	○A	●
	CD/MP3 speler	–	●	●	●
	Apple Carplay	–	○A	○A	○A
	AUX (3,5mm) aansluiting	●	●	●	●
	Bluetooth®	–	●	●	●
	USB audio-ingang (2 USB-poorten vanaf TS-uitvoering)	–	●	●	●
Meters:	Boordcomputer, toerenteller en analoge snelheidsmeter	●	●	●	–
	Boordcomputer, toerenteller en digitale snelheidsmeter	–	–	–	●
Overige opbergruimtes:	Dashboardkastje	●	–	–	–
	Dashboardkastje met verlichting	–	●	●	●
	Portiervakken voor	●	●	●	●
	Opbergvakken op rugleuning voorstoel (aan passagierszijde)	●	●	●	●
	Twee bekerhouders (voor)	●	●	●	●
	Twee bekerhouders (achter)	–	●	●	●
Interieurlamp, koepel met ingebouwde spot		●	●	●	●
leeslampjes (voor)		●	●	●	●
Bagageruimte:	Tonneaucover	●	●	●	●

● = Standaard; ○ = Optie tegen meerprijs; – = Niet leverbaar; □ = Onderdeel van een optiepakket tegen meerprijs; ○A = Optioneel accessoire tegen meerprijs.  
 Het Bluetooth® woordmerk en de logo's zijn eigendom van Bluetooth SIG, Inc. Voor het gebruik hiervan door Mazda Motor Company is een licentie verleend. Andere handelsmerken en merknamen zijn het eigendom van hun respectieve eigenaren.  
 \*afhankelijk van uitvoering



## WAT U MAG VERWACHTEN VAN MAZDA

**Service:** u en uw Mazda altijd in perfecte harmonie

Sturen, versnellen, denken als één. Mens en machine in perfecte harmonie. Dat is wat u ervaart wanneer u plaatsneemt achter het stuur van een Mazda. Onze service is erop gericht dat niets deze harmonie verstoort.

**Fabrieksgarantie van 3 jaar:** uw Mazda blijft rijden als de eerste keer

Het gevoel dat uw Mazda u gaf tijdens de eerste rit vergeet u waarschijnlijk nooit meer. Om dat gevoel vast te houden, biedt Mazda u drie jaar lang fabrieksgarantie met een maximum van 100.000 km. We gebruiken bij garantiereparaties alleen originele Mazda onderdelen, zodat uw Mazda de kwaliteit behoudt die hij had toen u de eerste keer achter het stuur zat. En uw Mazda blijft stralen zoals in die eerste kilometers met onze lakgarantie van 3 jaar zonder kilometerbeperking en de garantie tegen roesten van binnenuit van maar liefst 12 jaar.

**Mazda Plus Garantie:** ook ná de eerste drie jaar rijden genieten van zekerheid

Met Mazda Plus Garantie houdt u dat onbezorgde gevoel langer vast. Want het voorkomt vervelende verrassingen nádat de fabrieksgarantie is afgelopen. U geniet namelijk tot twee jaar langer van extra zekerheid. U betaalt geen eigen risico en de garantie is overdraagbaar. Waardoor de restwaarde van uw Mazda wordt vergroot.

**Fabrieksonderhoud:** wanneer uw Mazda het nodig heeft en het u uitkomt

Onderhoud voor uw Mazda is onderhoud voor het team dat jullie samen vormen. Daarom stemmen wij de werkzaamheden af op de behoeften van uw auto. Onze technici kennen uw Mazda namelijk als geen ander. Omdat ze altijd de nieuwste kennis krijgen vanuit de bron. Mazda zelf. Met de juiste Mazda software en apparatuur zetten zij deze kennis om in perfect handelen. Zo blijven ook de hightech systemen van uw Mazda zoals i-Activsense optimaal functioneren. De specifieke Mazdakennis vindt u ook terug in Mazda Original Oil. Bij de ontwikkeling is, in samenwerking met Total, zorgvuldig gekeken naar de eigenschappen van de unieke Skyactiv Technology. De olie is zo samengesteld, dat hij de perfecte dikte heeft. Hij bereikt hierdoor alle draaiende onderdelen van uw motor én helpt slijtage hiervan te voorkomen. Uw motor wordt beter beschermd en de rijprestaties blijven optimaal. Iedere keer als u hem start. Daardoor stoot uw Mazda minder uit en bespaart u brandstof. Wij vinden dat uw vertrouwen in onze technici beloond mag worden. Daarom krijgt u een jaar Mazda Euro Service van ons cadeau als uw Mazda-dealer het onderhoud verzorgt.

**Mazda Euro Service:** in binnen- en buitenland gespecialiseerde Mazda

**pechhulp**

Uw Mazda brengt u moeiteloos naar alle uithoeken van Nederland én Europa.

Onze persoonlijke service beperkt zich dan ook niet tot de landsgrenzen. Met Mazda Euro Service bent u altijd verzekerd van snelle hulp bij pech, 7 dagen per week, 24 uur per dag, waar in Europa dan ook. U wordt direct geholpen door mensen die uw Mazda kennen en dus precies weten wat er moet gebeuren om u weer veilig op weg te helpen. En als het nodig is, krijgt u vervangend vervoer. Zelfs in uw eigen woonplaats!

**Financieren**

Om ervoor te zorgen dat u zorgeloos kunt genieten van de Mazda van uw dromen, bieden wij een aantal interessante oplossingen die het bezit van een Mazda eenvoudiger, gemakkelijker bereikbaar en nog aantrekkelijker maken. Hiervoor kunt u in de meeste gevallen terecht bij uw vertrouwde contactpersoon bij de dealer. Of het nu gaat om verzekeren, leasen of financiering, gezamenlijk proberen wij de oplossing te vinden die bij uw wensen en mogelijkheden aansluit. Kijk voor meer informatie op <https://www.mazda.nl/financien>

**Mazda Private Lease**

Kiest u voor Mazda Private Lease, dan rijdt u voor een vast bedrag per maand met all-in rijplezier. Zorgeloos, want u hoeft niet meer na te denken over zaken als afschrijving, wegenbelasting en verzekeringen. Kijk voor meer informatie op [www.mazda.nl/private-lease](http://www.mazda.nl/private-lease)



**Mazda online**

Begin uw online ervaring met de Car Configurator op de [www.mazda.nl](http://www.mazda.nl). Stel zelf uw auto samen en kies uitvoeringen, kleuren, interieur en motoren. Zo vindt u de Mazda die perfect bij u past. Heeft u al een Mazda? Via My Mazda blijft u op de hoogte. Bekijk de onderhoudshistorie en raadpleeg handige handleidingen en video's. Via Facebook, Twitter, Instagram en YouTube blijft u op de hoogte van het laatste Mazdanieuws, aanbiedingen en video's.

**Skyactiv Technology:** compromisloze prestaties

Indrukwekkende prestaties, zonder in te leveren op rijplezier. Door het gebruik van een lichter chassis en het optimaliseren van motoren en transmissies zijn onze modellen krachtig én zuinig. Wij noemen dat Skyactiv Technology.

Wilt u meer weten over Mazda? Ga dan naar [www.mazda.nl](http://www.mazda.nl)



[facebook.com/mazdanl](https://www.facebook.com/mazdanl)



[twitter.com/mazdanl](https://twitter.com/mazdanl)



[youtube.com/mazdanederland](https://www.youtube.com/mazdanederland)



[instagram.com/mazdanederland](https://www.instagram.com/mazdanederland)



Facebook, Twitter, iPod®, Stitcher™, aha™, Bose®, Twiddler®, Centerpoint®, Nd®, Surround-Stage® en AudioPilot® zijn geregistreerde handelsmerken in de VS en in andere landen.

Voor gebruik is toestemming verleend.

Mazda Customer Relation Center: 0 800 - 23 23 966 Internet: [www.mazda.nl](http://www.mazda.nl) - December 2018 - NL-NL / C2B / NVI-2018

Mazda Motor Nederland heeft deze brochure met de grootst mogelijke zorg samengesteld, maar behoudt zich het recht voor om wijzigingen door te voeren in specificaties en uitrusting als gevolg van voortdurende productontwikkeling. Wijzigingen in constructie, uitrusting en/of mogelijkheden, alsmede drukfouten zijn voorbehouden. De in deze brochure afgebeelde kleuren en voorbeelden van interieurbekleding kunnen afwijken van de werkelijke kleuren als gevolg van beperkingen in het drukprocedé. Raadpleeg altijd uw Mazda-dealer over de door hem aangeboden uitvoering, over de laatste gegevens en de aanpassings- en uitbreidingsmogelijkheden daarvan. Mazda Motor Nederland is op geen enkele wijze aansprakelijk voor mogelijke gevolgen van onjuistheden of onvolkomenheden van de inhoud van deze brochure. Het Bluetooth® woordmerk en logo's zijn eigendom van Bluetooth SIG, Inc. en elk gebruik ervan door Mazda Motor Company is met toestemming van dit bedrijf. Andere handelsmerken en merknamen zijn het eigendom van hun respectieve eigenaren.

